

**西安财经学院  
2015-2016学年本科教学  
质量报告**

西安财经学院

二〇一六年十二月

# 目 录

一、学校简介 .....	1
二、本科教育基本情况 .....	2
(一) 本科人才培养目标及服务面向 .....	2
(二) 本科专业设置 .....	2
(三) 全日制在校学生情况 .....	3
(四) 本科生源质量情况 .....	4
1. 一志愿率及报到率 .....	4
2. 录取分数线 .....	4
(五) 本科生海外交流 .....	5
三、师资与教学条件 .....	6
(一) 师资队伍数量及结构 .....	6
(二) 主讲教师情况 .....	7
1. 主讲教师 .....	7
2. 教授承担本科课程 .....	7
(三) 教学经费投入 .....	7
(四) 教学用房、设备 .....	8
(五) 图书资源 .....	8
(六) 信息资源及其应用 .....	8
1. 校园网络概况 .....	8
2. 信息资源建设情况 .....	8
3. 应用情况 .....	9
四、教学建设与改革 .....	9
(一) 专业建设 .....	9
1. 专业综合改革 .....	9
2. 一流专业建设 .....	9
3. 新办专业建设 .....	9
(二) 课程建设 .....	10
1. 开设课程和课堂教学规模 .....	10
2. 建设情况 .....	10
(三) 教材建设 .....	10
1. 教材制度建设 .....	10
2. 特色教材立项 .....	10
3. 教材选用与评估 .....	11

(四) 教学改革.....	11
1. 人才培养模式改革.....	11
2. 教学内容和教学方式方法改革.....	11
3. 实践教学改革.....	12
4. 毕业论文(设计)工作.....	14
<b>五、创新创业教育 .....</b>	<b>14</b>
(一) 顶层设计.....	14
(二) 平台构建.....	15
(三) 师资队伍和资金保障.....	15
(四) 制度建设.....	15
(五) 创新创业训练.....	15
<b>六、质量保障体系 .....</b>	<b>16</b>
(一) 高度重视.....	16
(二) 制度保障.....	16
(三) 服务教学.....	17
(四) 质量监控.....	17
(五) 数据分析.....	18
(六) 评估认证.....	18
<b>七、学生学习效果 .....</b>	<b>18</b>
(一) 学习满意度.....	18
(二) 毕业与学位授予.....	19
(三) 就业情况.....	19
(四) 用人单位评价.....	21
<b>八、特色发展 .....</b>	<b>22</b>
(一) 经济管理学科专业特色鲜明, 优势突出.....	22
(二) 强化实践教学, 突显应用创新能力培养.....	23
(三) 立足陕西, 服务行业, 彰显优良办学传统.....	24
<b>九、存在的问题及解决措施 .....</b>	<b>25</b>
(一) 教学经费投入有待增加.....	25
(二) 专业数量与结构有待完善.....	25
(三) 师资队伍建设和有待加强.....	25
(四) 学生学习自主性有待提高.....	26
<b>西安财经学院 2015-2016 学年本科教学质量报告支撑数据 .....</b>	<b>27</b>

## 一、学校简介

西安财经学院座落于古都西安，建有长安、雁塔、翠华东、翠华西 4 个校区，占地面积约 1600 亩。雁塔、翠华校区毗邻驰名中外的唐代大雁塔，长安校区位于滈河、漓河环绕的神禾塬上，环境优雅，文化底蕴深厚。

学校具有 60 余年的办学历史，其前身可追溯到 1952 年创建的西北贸易学校，2001 年由原陕西经贸学院与原西安统计学院合并组建西安财经学院。2010 年，陕西省人民政府与国家统计局签署协议，共建西安财经学院。

建校 60 多年来，经过几代人的不懈努力，现已发展成为一所以经济和管理学科为主干，文、法、理、工、艺为支撑，凸显统计学、财政学、金融学、会计学等学科优势和特色，多学科协调发展的普通高等学校。学校现有 9 个二级学院和 2 个教学部，有 3 个一级学科，18 个二级学科的硕士学位授予点，3 个专业硕士学位授予点；拥有 4 个省级优势学科、1 个省级特色学科；有 45 个本科专业，2 个国家级、8 个省级专业综合改革试点项目，3 个国家级、6 个省级特色专业建设点，3 个省级名牌专业和 39 门省级精品课程。2015-2016 学年，学校专任教师近 1000 人，具有副高以上职称的教师约占 40%，全日制在校学生 19000 余人。

学校始终以提高教育教学质量为中心，核心竞争力和社会影响力显著增强。2007 年 12 月，学校在教育部本科教学工作水平评估中取得优秀。

学校十分重视科研工作，拥有中国（西安）丝绸之路研究院等 9 个省部级科研基地和 7 个校级科研基地。近年来，学校教师承担各级各类科研项目 1000 余项，其中国家级和省部级科研项目 255 项，先后有 35 项科研成果获省部级优秀科研成果奖励。

学校广泛开展合作与交流，先后与英国南威尔士大学、布拉德福德大学、比利时安特卫普大学、澳大利亚科廷大学等 30 余所国外知名院校建立了友好合作关系。

学校重视物质文明、精神文明和制度文化建设，校园文化已然形成浓郁的西财特色，2010 年学校获得“陕西省文明校园”称号。

近年来，学校全面推进内涵发展，加强“一流学科、一流专业”建设，以学科建设为龙头，以提高教育质量为核心，以体制机制创新为保障，大力推进教育现代化、国际化和信息化，办学水平和社会声誉稳步提升。目前，学校正在为全面建设特色鲜明的高水平财经大学的目标而努力奋斗。

## 二、本科教育基本情况

### （一）本科人才培养目标及服务面向

按照《西安财经学院关于进一步加强本科应用型创新人才培养工作的原则意见》、《西安财经学院“十三五”期间教育事业发展规划》，学校人才培养目标定位为“具有深厚的基础理论知识和扎实的专业基础，以及较强的科研能力、实践能力、专业技术的操作技能等相关技术综合能力，并善于在此基础上进行创新的应用型创新人才。”

60多年来，学校始终坚持“育人为本、质量优先、人才强校、特色发展”的办学理念，坚持立足陕西、服务行业，先后为国家和区域经济社会培养了13万余名德才兼备的基层财经管理专门人才，为经济社会发展做出了积极贡献。

### （二）本科专业设置

学校目前专业设置如表1所示：

表1 西安财经学院本科专业设置一览表

学科门类		一级学科		专业代码及名称		
序号	名称	序号	名称	序号	专业代码	专业名称
1	社会学科 (经济学、 法学、政治 学)	1	经济学类	1	020101	经济学
				2	020102	经济统计学
		2	财政学类	3	020201K	财政学
				4	020202	税收学
		3	金融学类	5	020301K	金融学
				6	020303	保险学
				7	020304	投资学
		4	经济与贸易类	8	020402	贸易经济
				9	020401	国际贸易与经济
		5	法学类	10	030101K	法学
		6	政治学类	11	030201	政治学与行政学
2	人文学科 (文学、艺 术学)	7	外国语言文学类	12	050201	英语
				13	050207	日语
		8	中国语言文学类	14	050101	汉语言文学
				15	050107T	秘书学
		9	设计学类	16	130503	环境设计

2	人文学科 (文学、艺术学)	10	戏剧影视学类	17	130305	广播电视编导
				18	130304	戏剧影视文学
		11	新闻传播学类	19	050302	广播电视学
				20	050303	广告学
				21	050301	新闻学
3	理学	12	数学类	22	070102	信息与计算科学
				23	070101	数学与应用数学
		13	统计学类	24	071201	统计学
				25	071202	应用统计学
14	计算机类	26	080901	计算机科学与技术		
4	管理学	15	管理科学与工程类	27	120103	工程管理
				28	120102	信息管理与信息系统
				29	120105	工程造价
		16	工业工程类	30	120701	工业工程
		17	电子商务类	31	120801	电子商务
		18	工商管理类	32	120203K	会计学
				33	120204	财务管理
				34	120201K	工商管理
				35	120206	人力资源管理
				36	120207	审计学
				37	120202	市场营销
		19	物流管理与工程类	38	120601	物流管理
		20	旅游管理类	39	120901K	旅游管理
		21	公共管理类	40	120402	行政管理
41	120401			公共事业管理		
42	120405			城市管理		
22	农业经济管理类	43	120301	农林经济管理		
5	工学	23	计算机类	44	080902	软件工程
				45	080903	网络工程

### (三) 全日制在校学生情况

2015-2016学年学校共有各类全日制在校生19304人，其中本科生17927人，占各类全日制在校生的92.87%。

#### （四）本科生源质量情况

2015-2016学年，随着学校办学实力的增强、办学水平的提高、学校影响力的扩大和各项事业的发展，已成为全国各地优秀考生竞相报考的热门院校。

##### 1. 一志愿率及报到率

生源质量好，第一志愿录取率达到96%以上，如表2所示，新生报到率达到97%以上，如表3所示。

表2 2015-2016 学年第一志愿录取情况统计表

录取总人数	第一志愿	第一志愿录取率
3943	3803	96.50%

表3 2015-2016 学年新生报到情况统计表

录取总人数	未报到人数	报到率
3943	82	97.96%

##### 2. 录取分数线

###### (1) 总体数据

学校的生源省份覆盖全国31个省（自治区、直辖市）。近两年来，除陕西省外，每年有近18个地区的录取平均分超过当地二批次省控线50分以上，每年有近16个地区的录取平均分接近或超过当地一批次省控线，其中，2015年文史类有9个地区录取平均分超过当地一批省控线；理工类有10个地区录取平均分超过当地一批省控线。

###### (2) 在陕录取分数线

为了更好的支持本地以及西北地区社会经济发展，培养优秀人才，一般每年下达本省招生计划均占到总体的72%。

学校在陕招生生源质量高，近年来，文理科录取分数线均保持陕西高校同批次录取最高分。一批次省控线上生源比例逐年提高，如表4所示。

表 4 2015-2016 学年在陕招生录取情况统计表

文史类					理工类				
二批省控线	录取线	超二批省控线	一批省控线	一批线上生源比例	二批省控线	录取线	超二批省控线	一批省控线	一批线上生源比例
467	502	35	510	31%	440	477	37	480	63.4%

近几年来，各专业招生录取生源质量逐年稳步提高。经济类、工商管理类专业在陕西以及整个西北地区都有着极高的影响力和吸引力。在陕招生优势专业及热门专业录取分数线均接近或超过一批次省控线。

其中，会计学文理科全部在一批次线上招生；金融学和财务管理专业理工类全部在一批次线上招生，文史类一批次线上生源比例逐年大幅提高；统计学及相关专业一批次线上生源比例也逐年大幅提高，如表5所示。

表 5 2015-2016 学年特色专业在陕招生录取情况统计表

专业	文史类			理工类		
	录取线	一批省控线	一批线上生源比例	录取线	一批省控线	一批线上生源比例
会计学	514	510	100%	492	480	100%
金融学	511	510	95.1%	489	480	100%
财务管理	508	510	72.6%	487	480	100%
统计学类(含统计学、应用统计学)	/	510	/	477	480	63.4%
经济统计学	/	510	/	477	480	57.6%

### （五）本科生海外交流

学校不断加大与国（境）外大学合作培养人才的力度，与 32 个国家和地区的 45 所大学建立了校际合作关系，20 所大学开展了学生交流项目，如比利时



安特卫普大学管理学院开展了“4+1”培养项目；与英国南威尔士大学、布拉德福德大学开展了“3+1”、“4+1”合作培养项目；与德国安哈尔特应用技术大学开展了“4+1”合作培养项目，进一步推动教师互派、学生互换、学分互认和学位互授联授。同时开展赴美带薪实习和赴日带薪实习等海外交流项目，设立专项基金，支持和引进国（境）外优秀专家来校授课或开展教学交流活动，引进国（境）外优秀教材，拓展学生国际化视野，推动本科教学国际合作交流进程。

### 三、师资与教学条件

#### （一）师资队伍数量及结构

学校大力实施“人才强校”战略，十分重视师资队伍数量、质量、结构的协调发展与整体优化，制定了《西安财经学院“十三五”师资队伍建设规划》、《西安财经学院进一步加强高层次人才队伍建设的意见》、《西安财经学院高层次人才从事学术工作支持办法(暂行)》、《西安财经学院“雁塔学者”特聘教授岗位设置暂行规定》、《西安财经学院“青年英才发展支持计划”实施办法》等文件。进一步贯彻落实学校人才培养中心地位的政策措施，大力实施“人才强校”工程和博士化率提升工程、教学团队建设工程、科研团队建设工程、国际化学术背景培训工程等四项子工程，形成了一支数量充足、结构合理、综合素质高的师资队伍。2015-2016学年，学校专任教师977人，外聘教师169人，本科生师比18.70。师资队伍结构如表6~表9所示。

表 6 专任教师队伍学位结构一览表

学位	人数	比例
博士	155	15.86%
硕士	564	57.73%
学士及以下	258	26.41%
合计	977	100%

表 7 专任教师队伍职称结构一览表

职称	人数	比例
正高	111	11.36%
副高	251	25.69%
中级	538	55.07%
初级及见习	77	6.88%
合计	977	100%

表 8 专任教师队伍年龄结构一览表

年龄段	人数	比例
35 岁及以下	300	30.71%
36 岁至 45 岁	346	35.41%
46 岁及以上	331	33.88%
合计	977	100%

表 9 专任教师队伍学缘结构一览表

毕业学校	人数	比例
本校	25	2.56%
外校	952	97.44%
合计	977	100%

## （二）主讲教师情况

### 1. 主讲教师

学校高度重视本科生核心课程主讲教师的选拔和聘任工作，力求让最优秀的教师承担本科教学任务。制定了《西安财经学院主讲教师资格认定与聘任管理办法》（西财院人字2007[1]号），严格执行主讲教师资格审核制度，各教学单位在落实本科教学任务时，对主讲教师的资格进行审核，优先考虑责任心强、有教学经验、教学质量好的教师承担。2015-2016学年学校共聘任核心课程主讲教师702名。

### 2. 教授承担本科课程

学校将教授为本科生上课作为基本制度来抓，将承担本科教学任务作为教授聘用的基本条件，并将高级职称教师担任主讲比例与授课时数作为二级学院（教学部）本科教学工作考核的一项重要指标。2015-2016学年，全校各二级学院（教学部）共有教授111人，主讲本科课程的教授有90人。教授承担本科课程423门次。学校坚持“教授治学”的办学理念，充分发挥教授在教学、学术研究和学校管理中的作用，积极推动知名教授、省级教学名师坚持服务本科教学一线，起到了良好的示范作用。

## （三）教学经费投入

2015年本科教学日常运行经费总投入5434.08万元，本科专项教育经费投入1910.01万元，本科实验经费投入75.61万元，生均实验经费投入42.17元，本科实习经费投入67.3万元，生均实习经费投入129元。

#### （四）教学用房、设备

学校占地面积110.80万平方米，校舍建筑面积78.90万平方米。教学行政用房31.24万平方米，生均16.18平方米；其中实验室3万平方米，生均1.7平方米。

教学科研仪器设备总值14289.93万元，生均7198.56元，其中当年新增316.12万元。

#### （五）图书资源

图书馆由长安校区、翠华校区、雁塔校区三部分馆舍组成，建筑面积总计41516.75平方米，设置阅览座位共计4036个。阅览室每周开放90小时，公共区域自习室每周开放94小时。图书馆各校区图书实行通借通还的借阅制度，各馆阅览室（书库）实行开架式、借阅藏咨询一体化管理服务模式。

图书累计馆藏量223万余册。在订纸质期刊1490种，拥有电子图书52.30万册，电子期刊13527种。购买各类数据库25个，建设了西安财经学院专家学者库、硕士论文库、优秀本科毕业生论文库、陕西地方志、陕西文史资料、丝绸之路记事专题、统计信息书库、西安财经学院大学生实践教学成果集萃、西安财经学院省级重点学科专题书库，形成共计9个自建特色数据库。

#### （六）信息资源及其应用

##### 1. 校园网络概况

学校校园网络始建于2000年，已形成中国电信、中国联通及与中国教育科研计算机网3.2G接入、校内万兆骨干、千兆到楼宇、百兆交换到桌面的星型三层结构校园网络。校园网覆盖所有楼宇及家属区，建设信息点21000个，覆盖楼宇110栋，铺设校内外光缆50.29公里。

##### 2. 信息资源建设情况

学校专门出台了促进教学资源建设制度，鼓励教师参加全国高校教师网络培训中心组织的全国高校教师网络培训；聘请专家学者到校对老师进行面对面培训，提高教师业务水平和教学能力，积极鼓励和推进教学资源库建设及应用，开展网络多媒体环境下教学的探索与实践。资源建设采用自建与引进相结合的方式，鼓励教师申请建设精品课程。教学信息资源内容涉及网络课程和学术报告等方面，同时引进了451门示范性国家级精品课程，建设省级、校级50多门精品资

源共享课。

### 3. 应用情况

学校教学管理信息系统实现了网络化、智能化管理，极大地提高管理水平和工作效率，建立了先进的数字化图书馆，可供查询图书馆相关信息，检索电子资源，浏览馆藏多种不同载体的文献信息。借助综合性网络教学平台“西财教育在线”服务教学，搭建科研创新服务平台，更好的实现科教融合。2015年开通了“校情民意管理系统”，为进一步了解师生诉求，更好地服务于师生起到了积极作用。

## 四、教学建设与改革

### （一）专业建设

#### 1. 专业综合改革

按照教育部“本科教学质量与教学改革工程”的要求，加强专业内涵建设。引进、培养有较大学术影响的学术带头人和教学名师，建设科研创新团队和教学创新团队，发挥教学名师、高层次人才在专业建设中的引领作用。加强专业培养方案建设，切实提高人才培养质量。增强校企、校政、校校合作的广度和深度，探索产教融合、协同育人的专业人才培养模式，完善协同育人机制。加大校际合作，鼓励跨校选课，拓宽学生学术视野，积极开展国际合作办学，提高专业建设水平。

#### 2. 一流专业建设

学校积极贯彻落实陕西省《关于建设“一流大学、一流学科，一流学院、一流专业”的实施意见》（陕办发〔2016〕33号）等文件精神，紧扣“一流专业”建设目标，制定了《西安财经学院推进“一流专业”建设方案》、《西安财经学院本科专业评估方案(试行)》等文件，努力提高我校专业建设总体水平，2016年将统计学、会计学、财政学、金融学等12个专业作为申报陕西省“一流专业”建设项目。

#### 3. 新办专业建设

加强新办专业师资队伍建设和实践教学条件建设，充分满足新办专业人才培养的要求。2016年戏剧影视文学和日语专业，均已通过陕西省教育厅组织的学士学位授权点审核验收；应用统计学、贸易经济、新闻学专业经陕西省教育厅检查评定为新设合格专业。

## （二）课程建设

### 1. 开设课程和课堂教学规模

学校严格按照本科专业培养方案开设课程，制定教学执行计划，下达学期教学任务，保证开全课程，开足课时，从不随意增减课时数。2015-2016学年，全校开设总课程门数1084门，开设必修课608门，选修课338门，独立实验实训课近100门。全校各二级学院（教学部）执行本科课程教学任务4965门次，其中，30人及以下课堂309个，30~50人课堂2275个，50~70人课堂980个。

### 2. 建设情况

以课程建设为核心，以学术水平高、教学质量好的教授为课程建设带头人，形成高水平的课程教学团队，积极推进精品课、优质课建设。适应网络教育高速发展趋势，加快慕课微课在线资源课程建设步伐。目前超过50%的必修课达到优质课程，并建成了《宏观经济学》、《金融学》、《计量经济学》等39门省级精品资源共享课，同时启动校级精品资源共享课建设，新增《国际贸易综合实训》、《纳税会计》等9门校级精品课立项，初步形成省级、校级精品课程体系。2016年《税收学》获批陕西省首届慕课在线课程建设立项，校级慕课立项11项，共建设《会计学》、《保险学》等11门校级慕课。2016年组织实施了西安财经学院微课比赛，各二级学院加大课程投入力度，建设50门优质课程。

## （三）教材建设

### 1. 教材制度建设

教材建设和管理工作是学校教学工作中的重要环节之一，学校先后制定了《西安财经学院教材管理暂行规定》、《西安财经学院本科教材选用与评估规定》。在组织上，对教材建设实行校、院两级管理；在管理上，层层把关，责任到人，选派责任心强的教师负责各级教材建设和管理工作；同时，学校在人、财、物等方面给予大力支持，保证了教材建设工作的落实。

### 2. 特色教材立项

为深化学科建设与课程建设，学校制定了《西安财经学院本科教材建设立项管理暂行办法》，明确了教材建设的原则、任务和措施，鼓励高水平教师积极参加教材建设，编写适应学校优势学科、特色专业人才培养模式改革需要的特色教材；2015年《统计学》和《财务管理学》两部教材荣获省级优秀教材二等奖，2016年《保险学》和《金融学》两部教材荣获省级优秀教材二等奖。2016

年度校级规划教材出版资助批准“税收学”等 8 个项目立项建设，每个项目资助经费 30000 元，资助经费总计 240000 元。

### 3. 教材选用与评估

为了确保高质量教材进课堂，对教材选用的原则、范围和程序均作了明确的规定，原则上要求选用国家规划教材、国家级精品课程教材、省（部）级规划或统编教材、国家级、省部级获奖教材，高质量的新教材；鼓励有条件的课程引进适用的优秀原版教材。同时，通过“课程主讲教师提出、系（教研室）评议、二级学院（部）审议和核准”的教材选用工作程序来确保选用教材的质量。

## （四）教学改革

### 1. 人才培养模式改革

学校结合本科教育教学实际，以培养应用型创新人才为目标，推进“2+2”专业大类人才培养模式改革，优化知识结构与课程体系、增强课程选择自主权和强化本科导师制，注重学生理论知识与实践能力和合作创新精神等综合素质的培养。

(1)全面推进“2+2”大类人才培养，优化知识结构与课程体系。打通学科专业基础课，整合专业方向课，构建通识教育、专业教育、创新创业教育相互支撑、“知识、能力、素质”三位一体的人才培养模式。科学设计培养方案、课程体系，完善教学质量控制环节，适当减少必修课程门数，充实课程内容，提高专业教学质量。

(2)增强学生课程选择自主权。鼓励和支持开设内容丰富的选修课程，提升选修课的质量；鼓励在选课制和导师制基础上制订个性化人才培养方案。适度放宽学生转专业的限制，开展辅修专业教育，允许学生休学创业，完善学业预警和帮扶制度，给学生提供更多自主选择 and 自主发展的机会。

(3)完善本科生导师制。要求每位在职教师都担任本科生导师，加强对学生指导的过程管理，强化对学生学业的辅导，强化指导教师责任意识和目标考核。

### 2. 教学内容和教学方式方法改革

(1)更新和完善教学内容。注重吸收教学研究最新成果，精心编写课程教学大纲、教案，系统化设计课程教学目标和流程。鼓励教师加强对课程相关学科背景的研究，在教学过程引入学科前沿最新研究成果，了解课程内容的研究现状和发展趋势，拓宽学生的视野。

(2)倡导互动式、探究式、启发式教学方法。重视上好讨论课，各学院应根据实际，对各类课程的讨论课应有一定课时要求，教师应精心设计讨论题目，

认真组织讨论过程，切实提高讨论质量。充分利用网络教学平台，依托在线课程，逐步改进传统授课方式，探索“翻转课堂”等教学模式。鼓励小班化教学，确保授课效果和质量。

(3)改进课程考核方式。鼓励教师根据课程性质、教学特点、学生学习情况等，采用期中考试、平时作业、小论文、小测验、调查报告、专题演讲、口试、实践操作、小组辩论等多元化的考核方式，推进教考分离制度建设，考试内容更多向提升分析问题、解决问题、发挥学生潜能方面倾斜。

### 3. 实践教学改革

围绕“培养应用型创新人才”，不断加强学生实践能力培养。2016年新增“统计学实验教学示范中心”、“工商管理模拟企业经营实验中心”两个省级实验教学示范中心。现有专兼职实验教师161人，专业技术人员和管理人员20人，基本满足实验教学的要求。2015-2016学年，学校共开设近100门独立实验课程，涵盖34个专业10000多名学生，承担各类实验实训实习项目400余个，实验课教学评价满意度达90%以上。

按照《西安财经学院“十三五”期间教育事业发展规划》（西财党发〔2016〕13号）中对办学定位和人才培养目标的要求，结合学校实际，修订了《西安财经学院关于进一步加强本科实践教学工作的若干意见》（西财院发〔2016〕21号），加强对本科实践教学工作的指导。

(1)完善本科实践教学体系。构建具有全程性、开放性的国家、省、校、院实践教学平台和素质实践、专业实践、双创实训、综合实践教学模块的“四层次四模块”基本框架，不断完善“四年不断线”的本科实践教学培养模式。西安财经学院实践教学体系示意图见图1。



图 1 实践教学体系示意图



(2)扎实做好双周实践教学活动的。各二级学院在双周实践活动的项目选择、实践活动的形式及实践内容的设计上,紧密结合本专业特点,考虑学科发展方向,注意引导学生主动设计、思考、分析和讨论,注重学生综合实践能力的提升。

(3)积极开展多层次和多形式的课外实践活动。充分利用科研基地平台开展实践教学,以“基层学术组织人才培养社会调查研究项目”为导向,以反映地方社会经济发展和社情民意为主要内容,开展多样化的社会调查研究,促进学生社会实践和调查能力的提升。

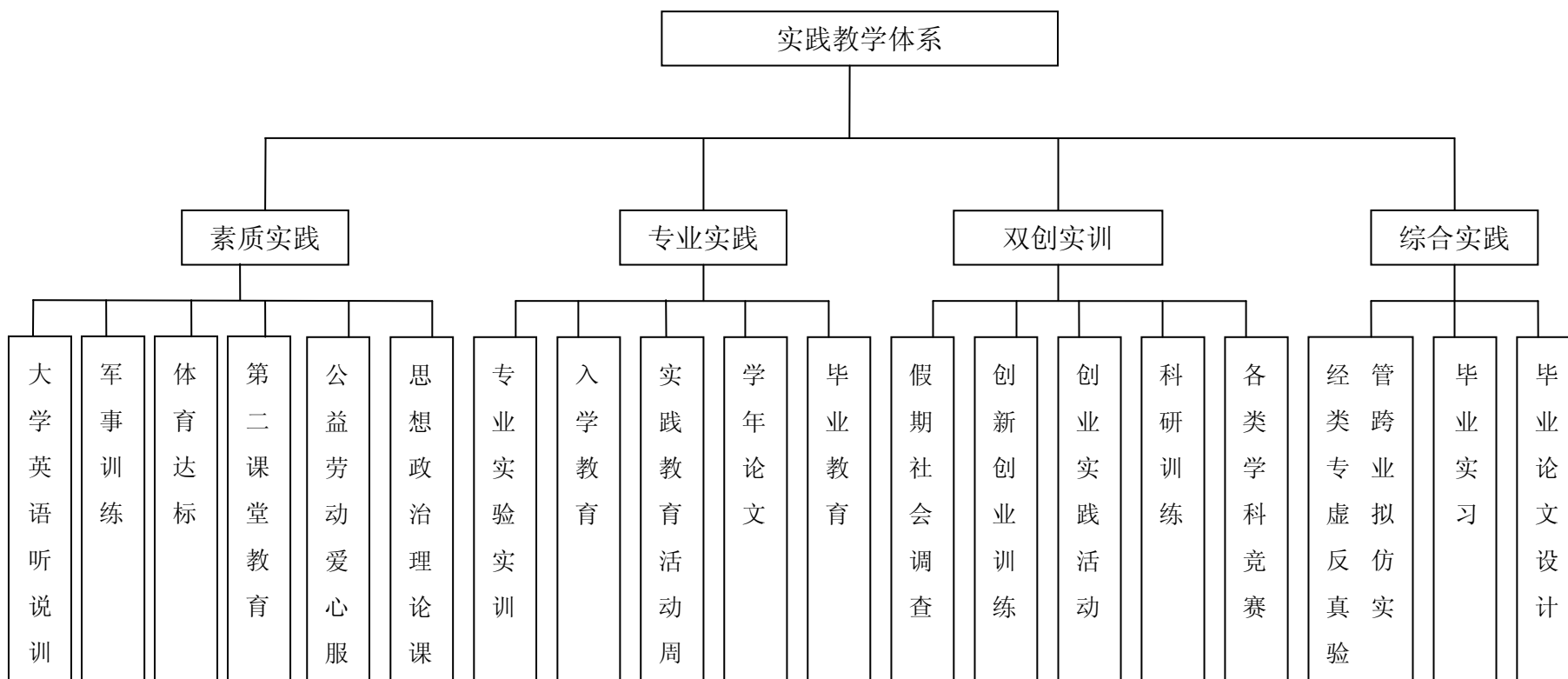
(4)严格实践教学活动的考评。为了保证本科生实践教学质量,学校实验实训教学管理中心始终坚持对本科生学年度实践教学各个环节落实情况的检查与考核。同时按比例对评出的优秀院系和学生优秀调研论文和社会实践报告进行表彰。

#### 4. 毕业论文(设计)工作

(1)组织与指导。学校教务处和各二级学院十分重视毕业论文(设计)工作,严格制定工作计划和实施办法,组织教师科学规范指导学生的论文撰写,在毕业论文选题、指导、答辩、评审、成绩评定、检查、优秀毕业论文(设计)推荐等各个环节严把质量关。要求结合经济社会发展中的“热点、疑点、难点”问题和学生社会实践调研,科学设定论文选题。2016届学生毕业论文(设计)结合教师的科研课题和社会实践应用的选题占选题总数的80%以上,部分毕业论文(设计)紧密结合西部区域经济实际,针对性强,具有一定的理论水平和实践价值。

(2)质量保证。2016年学校进一步加强对毕业论文(设计)的全过程管理和监控,利用CNKI信息化平台严格毕业生论文(设计)查重环节,特别加强了对优秀和中等以下毕业论文(设计)的检查工作,确保毕业论文(设计)质量。同时,在部分学院、部分专业试用CNKI毕业论文“云服务”管理系统,逐步实现毕业论文管理的信息化、网络化、智能化。教学质量评估中心对毕业论文(设计)进行质量监控。2015-2016学年第一学期,进行了2015届本科毕业论文(设计)校内专项评估,本科教学督导对38个本科专业(方向)各分别随机抽取了6份共计228份毕业论文(设计)及有关材料进行评估;聘请校外专家从全校38个本科专业(方向)中随机抽取1份共计38份毕业论文(设计)进行了评估。毕业论文(设计)评估良好率为87%。

### 五、创新创业教育

#### (一) 顶层设计

制定并实施了《西安财经学院深化创新创业教育改革实施方案》，并在《西安财经学院“十三五”教育事业发展规划》等文件中明确提出应用型创新人才的培养目标，明确要求进一步深化人才培养模式改革，将创新创业教育融入人才培养全过程。修订了人才培养方案，设置了涵盖公共必修课、公共选修课、专业选修课、集中实践环节等模块的全程化的创新创业教育课程体系。大力推行教学改革和考试方式改革，要求全体教师都要把创新创业教育融入专业教育，结合专业课教学培养学生创新精神和创业能力。

## （二）平台构建

校内以省级、校级创新创业试点学院为牵引，依托 9 个省部级科研机构、26 个校级实验室及 4 个省级实验教学示范中心，形成满足学生自我发展需要的创新创业开放共享环境，建立面积 500 平方米的大学生创业实训基地。校外与国家统计局、中国人寿保险股份有限公司西安分公司、陕西省农村信用合作社联合社、陕西能源集团有限公司等机构签订战略合作框架协议，为学生创新创业实践提供优质的条件和空间。

## （三）师资队伍和资金保障

学校积极鼓励教师参与创新创业教育活动，现有创新创业教育专职教师 93 人，兼职导师 185 人。建立创新创业教育专职教师到行业企业挂职锻炼制度，并聘请知名学者、创业成功者、企业家、投资人等各行各业杰出人士，担任创新创业课程指导教师；每年设立 100 万元大学生创新创业能力提升专项资金，设立科研基地向大学生开放项目、基层学术组织人才培养社会调查研究项目，支持学生积极参与创新创业实践项目与竞赛活动。

## （四）制度建设

学校修改完善了《西安财经学院本科学生学籍管理规定》，完善弹性学制，允许调整学业进程，保留学籍休学创业；明确规定学生在创新创业活动中取得优秀成果的，在评优、评奖等方面给予认定加分，鼓励支持学生创新创业。

## （五）创新创业训练

教务处、团委、实验实训中心、各二级学院齐抓共管相互配合，举办创新创业讲座论坛 35 场次，成立创新创业社团 2 个，2015-2016 学年获得省级以上创新创业项目 101 项(其中国家级 33 项)，在互联网+大赛、全国大学生电子商务“创

新创新创业”挑战赛、“挑战杯”大学生课外学术科技作品竞赛等各类学科竞赛中取得了突出的成绩，共获省级以上奖励 100 多项。2016 年立项建设首批陕西省高等学校创新创业教育改革试点学院 1 个，校级创新创业教育改革试点学院 3 个。

## 六、质量保障体系

### （一）高度重视

学校党委和行政领导高度重视本科教学工作，坚持把加强人才培养工作和提高教学质量作为中心任务来抓。在制定的《西安财经学院“十三五”教育事业发展规划》中明确提出“以本科教育为主”，提出了本科教育的发展目标，给出了主要任务要求和政策举措。

在2015-2016学年召开的20次党委会中，有16次涉及本科教学工作，其中本科教学工作议题有20项；在2015-2016学年召开的15次院长办公会中，有14次涉及本科教学工作，其中本科教学工作议题有37项。围绕创建特色鲜明高水平财经大学，实现追赶超越目标，相继出台和修订了《西安财经学院关于加强本科教学改革与建设指导意见》、《西安财经学院深化创新创业教育改革实施方案》等近20个文件。

坚持执行“党政一把手是教学质量第一责任人制度”、“教学质量一票否决制度”、“校领导分工联系制度”和“领导干部听课制度”等制度。党政领导经常深入院（部）和课堂教学第一线，其中深入课堂听课40余次，听取广大师生的意见和要求，及时发现和解决问题，对教学单位的教学工作给予有力的指导和帮助，确保了人才培养工作的有效运行。

### （二）制度保障

建立和完善学校内部教学质量保障体系。2016年，修订出台了《西安财经学院教学质量保障体系及其运行办法》，形成了教学质量闭环化管理流程，具体如图2所示。

西安财经学院教学质量保障体系示意图



图2 西安财经学院教学质量保障体系示意图

全面落实教学工作目标管理责任制，先后出台了一系列教学质量保障制度和措施。2016年在经济学院、统计学院、商学院和管理学院开展基层学术组织改革试点，探索教授治学、实现科教融合。增加了教学科研岗位的编制数，提高了教学科研岗位的校内津贴标准，为学科带头人和学术骨干提供了优厚待遇，将教学质量、教学成果与年度考核、岗位聘任、职称晋升、出国进修等紧密挂钩，对教学质量优秀的教师其岗位等级可高聘一级，形成了全校重视教学工作，努力提高教学质量的良好局面。

### （三）服务教学

学校各部门牢固树立管理育人、服务育人的意识，紧紧围绕教学中心工作，积极支持教学、保障教学、服务教学。党政工团积极开展精神文明建设和师德师风建设，营造教职员工倾心教学、爱岗敬业、乐于奉献的良好氛围，围绕教学工作，明确职责，落实措施，不断提高管理水平和服务质量。教辅后勤优化资源配置，强化服务教学功能，切实做好各项保障服务工作。全校上下形成了一切工作服务教学、服务教师、服务学生的良好局面。

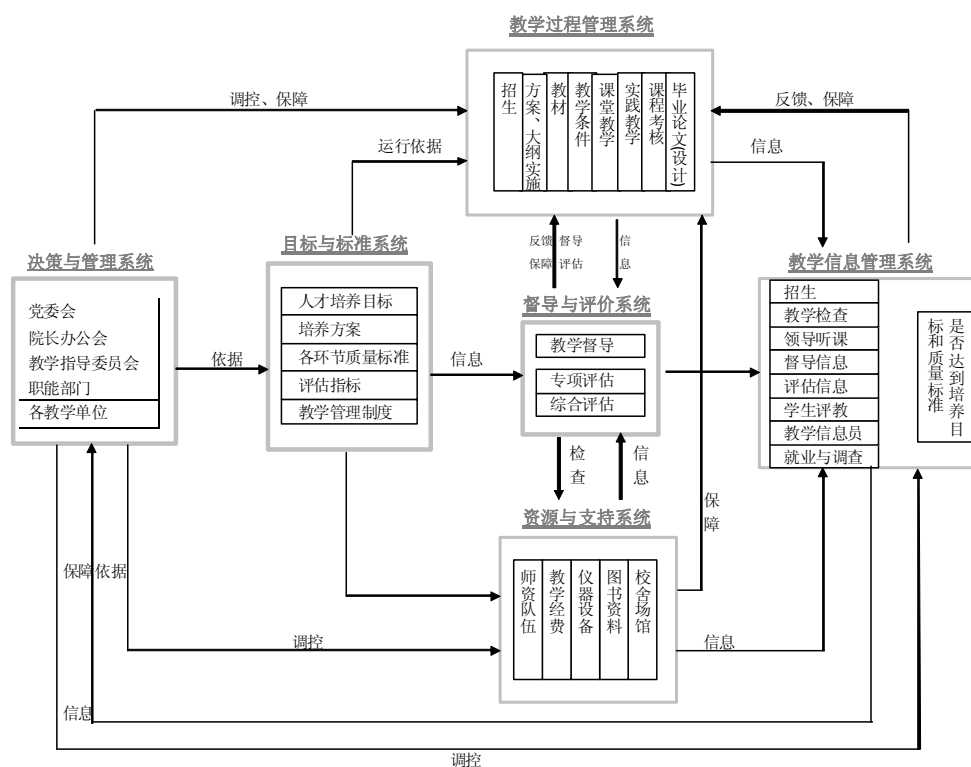
### （四）质量监控

开展“教风学风大检查”活动，加强教学日常监控及运行管理。学校的质量

监控体系分为校、院（部）两级。在学校层面，质量监控的内容涉及课堂教学、课程考试、实践教学、毕业论文（设计）等方面，质量监控的形式主要是教学检查、领导听课、教学督导、学生网上评教、学生教学信息员反映、教风学风检查等。在学院层面，质量监控的内容包括教学的全过程，其形式主要是教材选用、教学检查、领导听课、同行教师互评、教学督导、教授副教授为本科生上课情况检查、课程考核方式及试卷审查等。

学校每学年坚持做好开学初、期中、期末教学检查巡视工作，做好优良考风单位评选工作。学期开学初对教师上课情况、学生到课情况及学校的后勤保障情况进行重点检查；期中重点做好课堂教学检查；期末则对考风、考纪情况进行重点巡视。2015-2016学年度，本科教学督导听课679节次，不断发挥教学督导在监控教学过程、提高教学质量中的重要作用。

## （五）数据分析

学校于2014年首次开展全国高校教学基本状态数据库数据采集工作，每年均能及时、准确、全面地完成工作任务。教学基本状态数据表明，2015-2016学年学校生均教学科研仪器设备值7198.56元，生均纸质图书113册，生均占地面积57.39平方米，生均教学行政用房16.18平方米，办学条件符合教育部《普通高等学校基本办学条件指标<试行>》规定要求，能满足教学科研工作的各项需要。

学校现有3个一级学科硕士学位授权点，18个二级学科硕士学位授予点，3个专业硕士学位授权点，45个本科专业。2015-2016学年全校开设课程总门数1084门，其中公共必修课608门，公共选修课338门，实践课近100门。在实验、实习、工程实践和社会调查等社会实践中完成的毕业综合训练比例达100%。

## （六）评估认证

2016年已出台《西安财经学院本科专业评估方案(试行)》，依据国家专业质量标准，有序推进专业评估工作。鼓励有条件的专业尝试开展行业、用人单位参与的专业评估。在国际通行或国家已有专业认证标准的专业中，试行开展专业认证。

2015-2016学年第二学期，学校组织教学督导随机抽取42个专业、100余个班级，126门专业选修课7600余份试卷进行了专项评估，其中优秀率为88%，良好率为12%。组织专家对开设的近100门独立实验实训课程进行了专项检查。

# 七、学生学习效果

## （一）学习满意度

坚持实施“四分之一发展”教师课堂教学质量评价，教学管理系统中设置有教学

质量评价模块，能将分层分类评教指标体系与教学管理系统融合运用，每学期对所有任课教师的课堂教学效果进行网上评价，科学统计分析，及时公布结果，督促排名靠后的教师提高改进教学水平。2015-2016学年，参与课堂教学效果评价的学生比例达89.3%，测评教师1379人次，评教覆盖率达94.2%，其中，被学生评价为优秀、良好、中等、较差的教师所占比例分别为：91.24%、8.76%、0%、0%。2015-2016学年年第1学期，学校结合期中教学检查对课堂效果情况进行问卷调查，随机抽取了127个班的学生教学信息员发了254张调查表，有效调查表收回率100%。结果表明学生对49.81%的课堂教学效果感到很满意，对46.43%的课堂教学效果感到比较满意，课堂教学效果满意率达到96.24%。

## （二）毕业与学位授予

良好的学习氛围促进了学生健康成长。近三年，毕业率均在99%以上，学位授予率均在98%以上，如表10所示。2016届毕业生共有186人考取研究生，865人次先后获得各类各等级奖学金；学校表彰先进班集体33个、三好学生187人次、优秀学生干部493人次、优秀毕业生216人；全校英语四级考试通过率为75.45%、英语六级考试通过率为21.89%。

表10 2014-2016届本科生毕业率、学士学位授予率统计表

年 度	比 率	毕业生总人数	毕业		学位授予	
			毕业人数	毕业率 (%)	授学位人数	学位授予率 (%)
2014		4295	4289	99.86%	4231	98.51%
2015		4624	4605	99.60%	4600	99.48%
2016		5218	5208	99.81%	5129	98.29%

## （三）就业情况

学校结合办学定位，教育、引导毕业生面向西部、面向基层就业。毕业生就业去向在地域、行业及层次上分布合理，面向西部地区就业和金融行业就业比例较高。具体情况如表11~表13：

表 11 2014-2016 届毕业生就业行业情况统计表

年度\行业	房地产业	建筑业	仓储物流	教育	金融业	科学研究	公共管理	医疗卫生	文化娱乐	信息软件	制造业	住宿餐饮	租赁服务	能源行业	其他
2016	2.59%	7.77%	4.10%	3.35%	14.37%	2.38%	3.87%	2.02%	4.33%	16.32%	0.69%	3.07%	10.68%	2.93%	10.49%
2015	2.61%	9.08%	3.31%	1.56%	13.59%	1.15%	1.83%	1.48%	4.41%	16.00%	9.91%	2.68%	14.15%	3.69%	14.55%
2014	2.28%	9.13%	3.09%	1.33%	12.25%	2.20%	8.06%	2.23%	6.21%	10.28%	7.39%	2.81%	18.62%	5.93%	8.19%

表 12 2014-2016 届毕业生就业单位区域汇总表

单位所在地	2016 届	2015 届	2014 届
安徽省	0.39%	0.65%	0.79%
北京市	3.55%	2.71%	1.82%
福建省	0.8%	0.58%	0.28%
甘肃省	0.73%	0.68%	0.61%
广东省	6.03%	4.81%	5.01%
广西	0.3%	0.25%	0.56%
贵州省	0.46%	0.53%	0.82%
海南省	0.53%	0.43%	0.56%
河北省	0.96%	1.03%	1.18%
河南省	1.53%	1.48%	1.46%
黑龙江省	0.09%	0.1%	0.13%
湖北省	1.24%	0.65%	0.49%
湖南省	0.41%	0.65%	0.31%
吉林省	0.11%	0.03%	0.26%
江苏省	1.4%	1.83%	1.38%
江西省	0.21%	0.53%	0.46%
辽宁省	0.37%	0.15%	0.28%
内蒙古	0.46%	0.68%	0.56%
宁夏	0.55%	0.65%	0.54%
青海省	0.76%	0.33%	0.41%
山东省	1.12%	1.13%	1.41%
山西省	0.64%	1.15%	1.33%
陕西省	67.35%	68.71%	63.99%
上海市	3.48%	3.13%	1.84%

四川省	1.33%	1.38%	1.71%
天津市	0.71%	1.05%	0.79%
西 藏	0.164%	0.15%	0.03%
新 疆	0.34%	0.5%	0.51%
云南省	0.69%	0.78%	0.82%
浙江省	2.75%	2.96%	1.92%
重庆市	0.55%	0.33%	0.56%

表 13 2014-2016 届毕业生金融行业就业情况统计表

序号	单位名称	2016届	2015届	2014届
1	银行	7.41%	7.01%	8.08%
2	投资公司	1.34%	1.38%	1.79%
3	保险公司	1.68%	1.85%	1.69%
4	证券公司	1.62%	1.92%	0.54%
5	融资公司	0.19%	0.12%	0.15%
6	会计公司	1.21%	1.05%	1.48%
总计		13.45%	13.33%	13.73%

#### (四) 用人单位评价

通过就业跟踪调查问卷反馈,用人单位对我校2016届毕业生的总体满意度达到了97.74%,如表5所示,这表明学校毕业生素质高、质量好,毕业生专业能力、沟通能力、团队合作能力、工作主动性等各方面能力都得到了企业的普遍认可,也充分说明了学校对学生的软、硬技能培养成效显著。

表 14 2016 届毕业生社会用人单位满意度评价表

项 目		A 很满意	B 满意	C 基本满意	D 不满意
思想素质	积极要求进步	96.54%	3.46%	0.00%	0.00%
	有理想 有目标	100.00%	0.00%	0.00%	0.00%
	充满自信	99.57%	0.43%	0.00%	0.00%
	虚心 务实	98.27%	0.87%	0.87%	0.00%
专业素质	专业基础扎实	87.88%	10.82%	1.30%	0.00%
	不断学习	91.34%	8.66%	0.00%	0.00%



	较强的沟通能力和表达能力	94.81%	4.76%	0.43%	0.00%
	较强的分析问题、解决问题的能力	96.10%	2.60%	1.30%	0.00%
职业素质	勇于创新	93.07%	3.46%	3.46%	0.00%
	较强的工作责任心	89.61%	8.23%	2.16%	0.00%
	有明确的职业规划	85.71%	8.66%	5.63%	0.00%
	独立处理工作的能力	99.57%	0.43%	0.00%	0.00%
	具有团队合作精神	100.00%	0.00%	0.00%	0.00%
	较强的求知欲	86.58%	12.99%	0.43%	0.00%

## 八、特色发展

学校坚持立足陕西、服务行业的育人宗旨，在学科专业定位、应用型创新人才培养、区域经济社会发展服务等三个方面形成了鲜明的办学特色，取得了明显成效。

### （一）经济管理学科专业特色鲜明，优势突出

学校紧密围绕“地方性”和“应用型”两个办学基准点，充分发挥应用经济学、统计学、法学、管理科学与工程4个省级优势学科的引领作用，在统计理论与应用、西部区域经济与产业发展、西部区域经济与资源环境协调发展、西部装备制造业与国防经济发展、西部农村公共经济与财税政策等研究领域形成了鲜明的特色。学校优势特色学科在西北地区及陕西省高校居先进水平。在2012年全国第三轮学科评估中，统计学学科在参评的87所高校中位次并列第32，在具有硕士授权的41所高校中位于并列第1，在西北地区参评的7所高校中位列第1，在陕西省参评的4所高校中位列第1；应用经济学学科在参评的88所高校中位次并列第45，在具有硕士授权的51所高校中位于并列第9，在西北地区参评的7所高校中位列第3，在我省参评的3所高校中位列第2；工商管理学科在参评的115所高校中位次并列第72，在具有硕士授权的73所高校中位于并列第30，在西北地区参评的12所高校中位列并列第5，在我参评的8所高校中位列并列第4。

2016年，学校制定《西安财经学院“十三五”教育事业发展规划》，启动实施“一流学科、一流专业”建设计划，计划将统计学科建成“一流学科”，将统计学、财政学、金融学、会计学专业建成“一流专业”。同时推行基层学术组织改革试点，实施“教学示范团队”建设工作，推进特色专业建设发展。目前，专业设置以经济、管理为主，优势和特色主要集中在金融学、保险学、财政学、税收学、投资

学、统计学等应用经济学学科和专业，以及会计学、财务管理、审计学、物流管理、电子商务等工商管理学科和专业，这些专业大部分在全省高校具有稀缺性或唯一性，其中保险学、财政学、审计学、统计学专业全省仅有少数高校开设，税收学、投资学专业只有学校开设。学校的特色专业覆盖了银行、保险、证券、税务、商务、商贸、物流等区域经济社会发展需要的多个领域，在财经应用型创新人才的培养方面，积累了丰富的办学经验，形成了鲜明的“应用经济”学科专业特色和应用型创新人才培养特色。其中，统计学、财政学、会计学等专业为国家级特色专业建设点，金融学、经济学、信息管理与信息系统等专业为省级特色专业建设点，统计学、会计学两个专业为国家级专业综合改革试点项目，财政学、金融学、经济学、电子商务、信息管理与信息系统、法学等专业为省级专业综合改革试点项目。

## （二）强化实践教学，突显应用创新能力培养

学校设立“实验实训教学管理中心”，全面负责制定学校实验室整体规划和建设，学校实验教学体系的建设、实验教学的管理、考核和公共实验教学课程的开发与建设。学校设有经济类综合实验实训平台，管理类综合实验实训平台，创新创业类综合实训平台等多个校级综合实验实训平台。结合专业建设，建立了多个教学资源数据库，建成了工商管理实验教学平台、经济学实验教学平台、管理工程实验教学平台、统计学实验教学平台等学科综合性教学实验室，实现资源共享，构建了网络化、开放式、高仿真模拟实验教学环境。2016年“统计学实验教学示范中心”、“工商管理模拟企业经营实验中心”被评为省级实验教学示范中心。

学校坚持“以学生为根本，以实践能力、创新能力培养为核心，以提高人才素质为目标”的建设和发展理念，依托实验实训教学平台和各专业实验室，促进专业实践教育与创新创业教育有机融合，挖掘各类专业实践课程的创新创业资源，构建了“形式多样、管理灵活、层次分明、创新突出”的实验教学体系，为学校应用型创新人才目标的实现提供有力保障。

2016年来在实验教学创新教育工作中取得了一定的成绩，其中省级教学成果3项、校级教学成果8项、省级教改项目6项、校级教改项目35项。91项“大学生创新创业训练计划项目”获准国家级、省级立项。2015-2016学年大学生创新创业项目获批101项，其中国家级33项，省级68项。在“挑战杯”大学生课外学术科技作品竞赛、互联网+创新创业大赛、全国大学生电子商务“创新创业”挑战赛、等各类学科竞赛中取得了突出的成绩，共获省级以上奖励100多项，其中全国高校互联网金融应用创新大赛总决赛国家一等奖1项、二等奖1项、优秀指导教师奖3项；第七届“蓝桥杯”全国软件和信息技术专业人才大赛总决赛国家二等奖1项，三等奖1项，国家优秀奖2项，省级一等奖3项，二等奖9项，三等奖9项；全国大

学生数学建模竞赛国家二等奖2项，省级一等奖4项，二等奖3项；全国建设类院校施工技术应用技能大赛一等奖2项，二等奖2项。

### （三）立足陕西，服务行业，彰显优良办学传统

在近年高校毕业生就业中，经济、管理学科专业占17.9%。在财经类专业人才需求中，对金融、税务、会计、商贸商务、现代物流等高层次人才的需求逐年增加，在财经类人才需求专业排名中位居前列。办学60余年来，学校为西部地区和陕西省培养了13万余名应用型人才。与省内的银行、保险、证券、财政、税务、统计、物流等行业和企业有着天然和悠久的联系，在人才培养、实习培训、科学研究、成果转化等方面交流频繁、互惠共赢，为陕西经济社会发展提供了人才保障和智力支持。

从生源来看，学校经济、管理类专业历年招生计划中有70%以上生源来自于陕西。从就业去向来看，金融学、财政学、税收学、保险学、投资学、统计学、会计学、财务管理、审计学、物流管理、电子商务等专业2014-2016届毕业生在陕西就业的比例均超过70%。根据毕业生跟踪调查，陕西省金融、财政、税务、统计系统四分之一的业务骨干均毕业于学校，光大银行、长安银行、西安银行等商业银行三分之一的一线业务骨干均毕业于学校，全国统计系统县级以上领导干部有35%都曾在该校学习过。用人单位对学校毕业生专业水平和实践能力等方面的认可度达85%以上。

在为地方培养应用型创新人才的同时，学校注重在科学研究、社会服务中为陕西经济社会发展提供智力支撑。学校与西安国家民用航天产业基地共建“西安民用航天产业研究中心”，与陕西省知识产权局共建“陕西省民用知识产权研究中心”，与榆林市发改委共建“陕西能源产业与区域经济协同创新中心”，与安康市高新区建立了战略发展联盟。近五年，主持完成对陕西经济社会发展具有指导价值的科研项目681项，占学校近五年科研项目总量的76%。其中产出了一大批较高水平的科研成果和决策咨询报告。

一是在推动区域重点发展战略的实施过程中发挥了重要作用。如：国家社科基金项目《油气资源开发与西部区域经济协调发展战略研究》、陕西省发展和改革委员会重大课题《战略性新兴产业统计调查方法研究》、西安市发改委重大项目《西安市建设节约型社会中长期规划》、《榆林市“十一五”工业发展规划》等重大项目，为陕西省战略规划的实施提供了技术支撑。

二是在促进区域产业结构调整、升级中发挥重要作用。如：教育部人文社科重点研究基地重大项目《西部地区“十一五”期间产业结构调整与升级的战略研究》、《西部发挥国防科技经济优势促进区域产业结构优化升级理论与对策研究》、《西部地区发展优势产业和特色经济研究》、《陕西秦岭北麓地区如何实现经济与

自然协调发展》等项目，为区域产业结构优化升级和生态保护提供了可行性对策。

三是在为政府决策咨询服务方面作出了积极贡献。“十二五”期间，学校教师向各部委和地方政府提供咨询报告、政策建议50多份，获得国务院、陕西省委、省政府领导的重要批示；2016年省委娄勤俭书记对李爱鸽教授负责的营改增研究项目成果—《我省全面营改增改革试点调研报告》作出重要批示，白呈明教授受聘担任陕西省法官、检察官遴选（惩戒）委员会委员。另外，一些重要成果被全国社科规划办《成果要报》、陕西省社科规划办《成果要报》、《陕西决策咨询》刊登，或被有关部门采纳，为西部和陕西省产业结构的生态化调整与升级、资源环境协调发展等问题提供了新的思路，为地方政府科学决策提供了有力支持，充分发挥了高校新型智库的作用。

## 九、存在的问题及解决措施

学校高度重视教学工作存在的问题，通过认真研究分析和调研，调整修订了相关的教学管理制度，采取了切实可行的有效措施，较好地解决存在的问题。

### （一）教学经费投入有待增加

由于学校债务负担较重，4个校区办学成本较高，学科建设、科学研究、人才引进、教学投入和校园建设、改造，都需要大量资金支撑。学校将进一步加大教学经费投入，把有限的经费优先保障教学，突出教学中心地位，确保教学质量稳步提升。

### （二）专业数量与结构有待完善

学校现有的45个本科专业，与同类财经院校相比，专业数量相对较少，专业结构需要进一步整合。学校将结合社会的人才需求和自身教学资源情况，开展专业分类建设，申办新专业，完善专业调整机制，形成合理的专业体系，提升人才培养质量，增强服务地方经济发展的能力。

### （三）师资队伍建设有待加强

学校师资队伍建设虽然取得了较大成就，但与建设特色鲜明的高水平财经大学的要求存在一定差距，主要表现为高层次人才数量有待增加，教师学历层次有待提高，教学名师亟需培养，青年教师的教学科研能力尚需提升，部分专业存在师资梯队“断层”问题。学校将加大高层次人才的引进力度，注重教师教学能力培养工作，推进教学团队建设，发挥教师队伍老、中、青相结合的传、帮、带作用，鼓励开展教学研讨和教学经验交流，不断提升青年骨干教师教学能力和教学水平。

#### （四）学生学习自主性有待提高

目前，学生自主学习意识比较薄弱，学习目标不明确，学习动机不强。学校将强化教学管理和学生管理过程，帮助学生树立正确的学习观，不断增强自主学习意识。通过开展微课、慕课等网络精品资源共享课，丰富授课内容，提高学生学习效果。同时，凭借“第二课堂”鼓励学生参加课外科技创新活动，实现专业理论与实践相结合，提升学生自主学习积极性。

## 西安财经学院 2015-2016 学年本科教学质量报告支撑数据

填报内容		填报数据	备注
	本科生	17927	
	硕士生	662	
	本科生占全日制在校生总数的比例	92.87%	
教师数量与结构	教师总数量		977
	职称结构	正高级职称人数	111
		副高级职称人数	251
		中级职称人数	538
		初级及以下职称人数	77
	年龄结构	35 岁以下教师人数	300
		36-45 岁教师人数	346
		46 岁以上教师人数	331
	学历结构	博士学历教师人数	155
		硕士学历教师人数	564
		本科教师人数	207
		专科及以下教师人数	51
外聘教师数		169	
专业设置情况	全校本科专业总数		45
	当年本科招生专业总数		44
	当年停招专业数		1
	当年停招专业		政治学与行政学
生师比		18.70	
仪器设备	教学科研仪器设备值（万元）	总值	14289.93
		生均	0.72
	当年新增教学科研仪器设备值（万元）		316.12
图书	总册数（万册）		223.4
	生均册数		113
	电子图书种数（万种）		52.30
	电子期刊种数		13527

教学行政用房 (面积)	总面积 (万平方米)		31.24	
	生均面积 (平方米)		16.18	
	实验室总面积 (万平方米)		3	
	生均实验室面积 (平方米)		1.7	
经费使用	生均本科教学日常运行支出 (万元)		0.30	
	本科专项教学经费 (万元)		1910.01	
	本科实验经费	总值 (万元)	75.61	
		生均	42.17 元	
	本科实习经费	总值 (万元)	67.3	
		生均	129 元	
课程	全校开设课程总门数		1084	
	必修课门数		608	
	选修课门数		338	
	课程门次总数		4965	
总学分	经济学		155	
	法学		155	
	文学		155	
	理学		155	
	工学		155	
	管理学		155	
	艺术学		155	
实践教学学分 占总学分比例	经济学		35	23%
	法学		35	23%
	文学		35	23%
	理学		47	30%
	工学		47	30%
	管理学		35	23%
	艺术学		47	30%

选修课 学分占 总学分 比例	经济学	26	17%	
	法学	26	17%	
	文学	26	17%	
	理学	26	17%	
	工学	26	17%	
	管理学	26	17%	
	艺术学	26	17%	
教授授 课情况	教授总人数	111		
	在岗教授人数	111		
	主讲本科课程的教授人数	90		
	教授独立讲授的课程门次总数	423		
毕业生	当年应届本科生人数	5218		
	当年应届本科生毕业人数及比率	5208	99.81%	
	当年应届本科生学位授予人数及比率	5129	98.29%	
	当年应届本科生初次就业人数及比率	4640	88.92%	
	当年应届本科生攻读研究生人数	186		
本科生体质测试达标率		85.54%		
学生学习满意度		96.24%		“四分一发展”课堂教学质量评价数据
用人单位对毕业生的满意度		97.74%		就业跟踪调查问卷
	校外实习基地数	139		
	省级及以上教学成果奖数量（累计）	20		
	省级及以上综合改革试点项目数量（累计）	8		
	省级及以上教学团队个数（累计）	9		
	省级及以上精品课程和精品资源共享课数量（累计）	39		
	人才培养模式创新实验区数量（累计）	7		
	省级及以上实验教学示范中心数量（累计）	4		